

## ЗАТИСК ВЕРТИКАЛЬНИЙ ШВИДКОДІЮЧИЙ

Для обробки форм і склеювання профілів.

- З відкритим кронштейном і горизонтальною основою
- Матеріал: оцинкована сталь

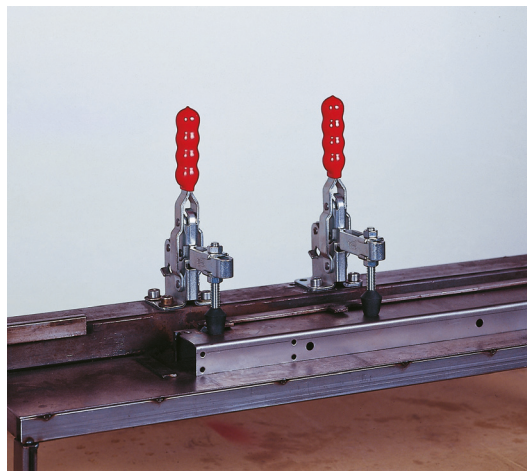
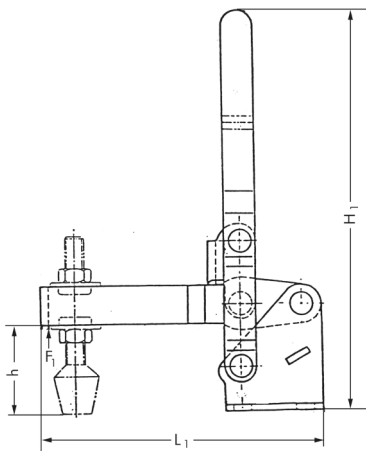
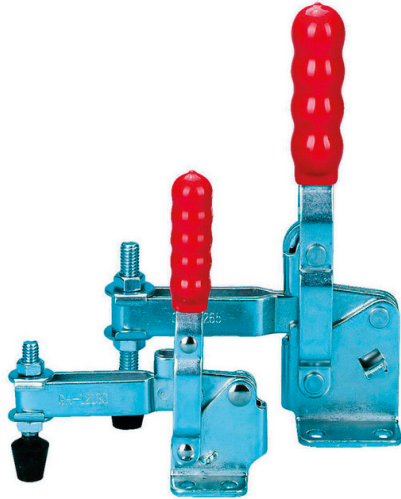

Відстань між отворами, с - т, мм	Діаметр отвору d, мм	Висота затиску h, мм	Сила натягу F1, N	Довжина L1, мм	Довжина L2, мм	Висота H1, мм	Ширина основи кута j x k, мм	Різьба	Арт. №	Уп., шт.
45.3 x 31.8	83	45	3400	139	62.5	202	64.3 x 49.3	M 10 x 85	<b>0714 677 01</b>	1
31.8 x 19	7.2	30	2270	116	47.5	140	46 x 34.9	M 8 x 63	<b>0714 677 02</b>	